

SCHEDA TECNICA N°4

GIUNTI DI SALDATURA LAMA CALDA

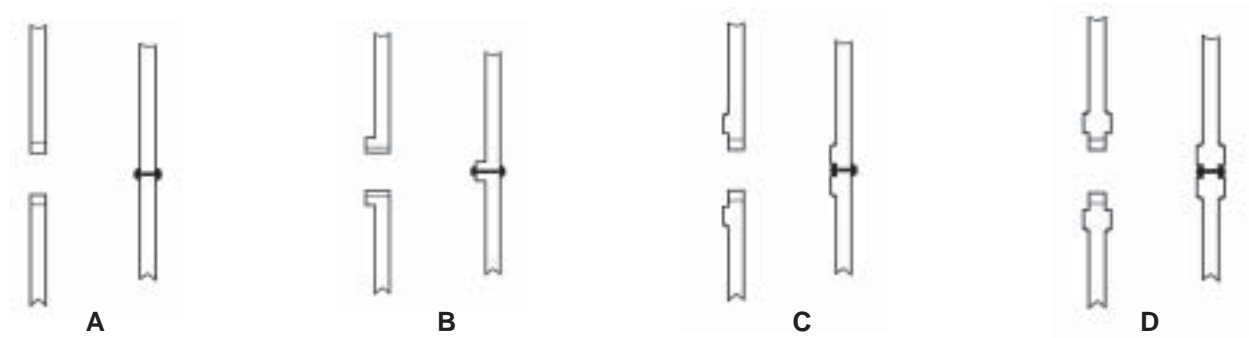

Giunti di testa:

Il dimensionamento di questi giunti è semplice. La bava di fusione nei giunti A e B è esterna. Nei giunti C e D, la bava è visibile e compresa nello spessore della parete.

Joints of head:

The drawing of these joints is simple. The ridge of fusion in the joints A and B is external. In the joints C and D, the ridge is visible and inclusive in the thickness of the wall.

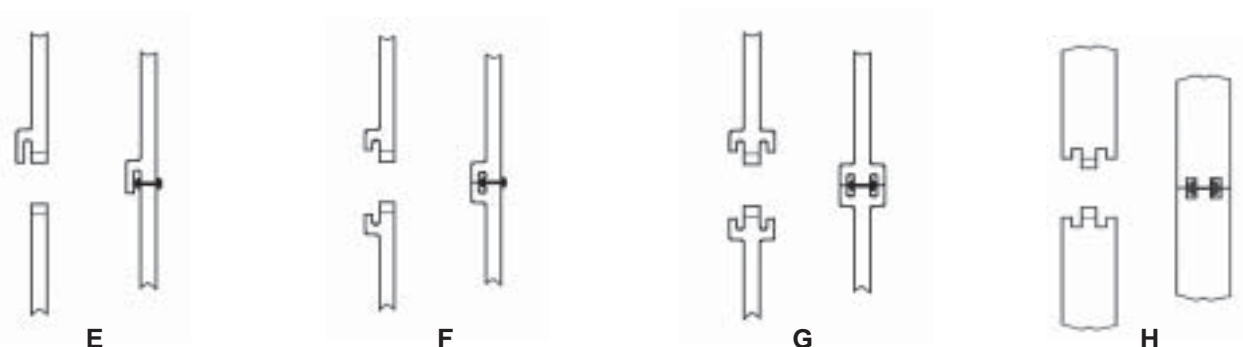

Giunti con copertura laterale:

La copertura laterale nasconde la bava di fusione. Questi giunti offrono una buona estetica. Nei giunti G e H, la bava non è visibile sui lati.

Joints with covered side:

The covered side hides the ridge of fusion. These joints offer a good aesthetics. In the joints G and H, the ridge is not visible on the sides.



Giunti speciali:

Questi giunti sono progettati per applicazioni particolari.

Special joints:

These joints are projected for particular applications.